

LEGENDA



Panel wywołania do systemu BASIC
Panel audio klawiaturą numeryczną, czytnikiem RFID
i wyświetlaczem LED.
nr ref. 1062/101VD-RF
w obudowie nr ref. 525/RPV-D



Unifon SCAITEL DO SYSTEMU DO SYSTEMU MATIBUS SE i BASIC
Unifon dwużyłowy
Odbieranie połączeń, sekretność prowadzonych rozmów,
cyfrowe wybieranie
NR REF. 1132/620.



Zasilacz do systemu BASIC
nr ref. GT 1975



Elektrozaczep NC 12V DC



Przycisk wyjścia podtytkowy
NR REF. H300



Punkt rozdziálu linii unifonów



Przycisk dzwonka lokalnego

Oprzewodowanie

- UTP kat 5e
- YDYp 3x1,5
- OMY 2x1

UWAGA:

Unifony zaadresować zgodnie z numerami mieszkań, powyżej 100
wygenerować nowe kody w trybie programowania (kroki 512 506 i 507)
adresy unifonów nie mogą się dublować

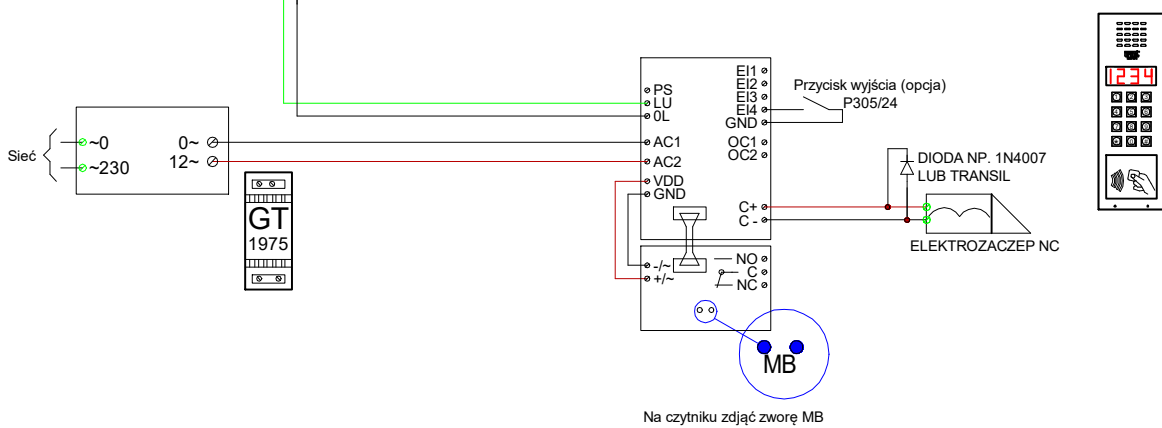
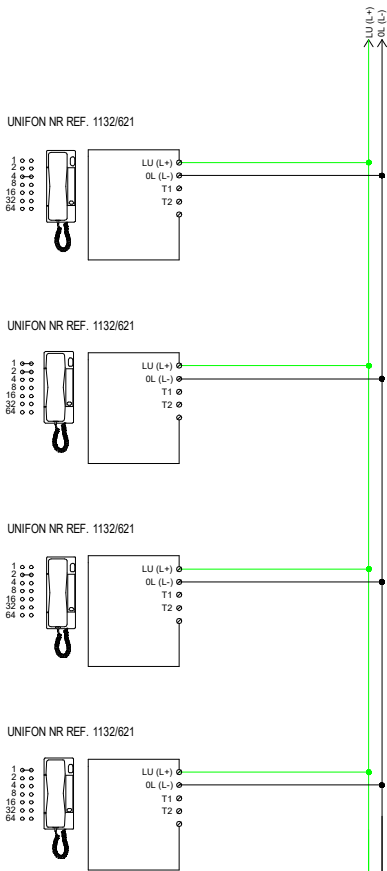

Na czytniku zdjąć zworę MB

WSZELKIE PRAWA AUTORSKIE ZASTRZEŻONE

urmet
MIWI

ADRES: MIWI URMET Sp. z o.o.
ul. Pojezierska 90a 91-341 Łódź

Tytuł rysunku: Schemat jednowęściowy dla systemu BASIC
System podstawowy

Nazwa inwestycji:
Adres inwestycji:
Rozporządzenie:
Osoba kontaktowa:

NUMER RYSUNKU: SD_BAS_18_1_22_03_11

OPRACOWAŁ: Rafał Adamczyk	PROJEKTOWAŁ: Rafał Adamczyk	DATA:	STATUS: SCHEMAT POŁĄCZENIOWY
SPRAWDZIŁ:	PROJEKTOWAŁ:	DATA:	STATUS: SYSTEM DOMOFONOWY