

WIDEOMONITOR GŁOŚNOMÓWIĄCY Z WiFi

Ref./1760/15  
(czarny)

Ref./1760/16  
(biały)

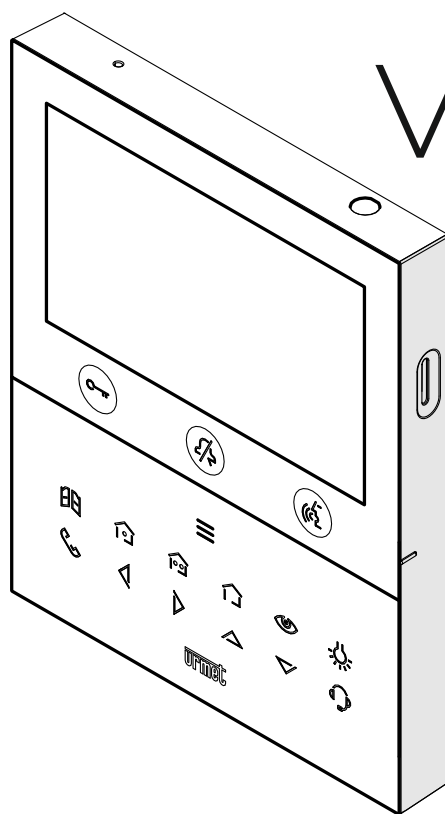

VOG 5W

**OPIS DODANIA KONTAKTÓW  
DLA POŁĄCZEŃ INTERKOMOWYCH**

# KSIĄŻKA KONTAKTÓW INTERKOMOWYCH

Aby móc wykonywać połączenia konieczne jest wpisanie kontaktów do książki telefonicznej wideomonitora. Można wprowadzić maksymalnie 32 kontakty.

Aby wprowadzić nowy kontakt, wykonaj następujące czynności:

- Naciśnij klawisz  dwa razy, gdy wideodomofon jest w trybie czuwania, aby włączyć wyświetlacz i wyświetlić stronę główną.

 W monitorach zasilanych z **linii magistrali 2Voice** (bez zasilacza lokalnego) dostęp do ekranu opcji monitora jest dozwolony tylko na jednym urządzeniu w danym czasie, przez maksymalnie 5 minut. Jeśli użytkownik spróbuje uzyskać dostęp do ekranu opcji, gdy jest on uruchomiony na innym urządzeniu, monitor wyemituje 4 sygnały dźwiękowe, wskazując, że nie może być on wyświetlony w danej chwili.

- Na wyświetlaczu pojawia się następujący ekran:

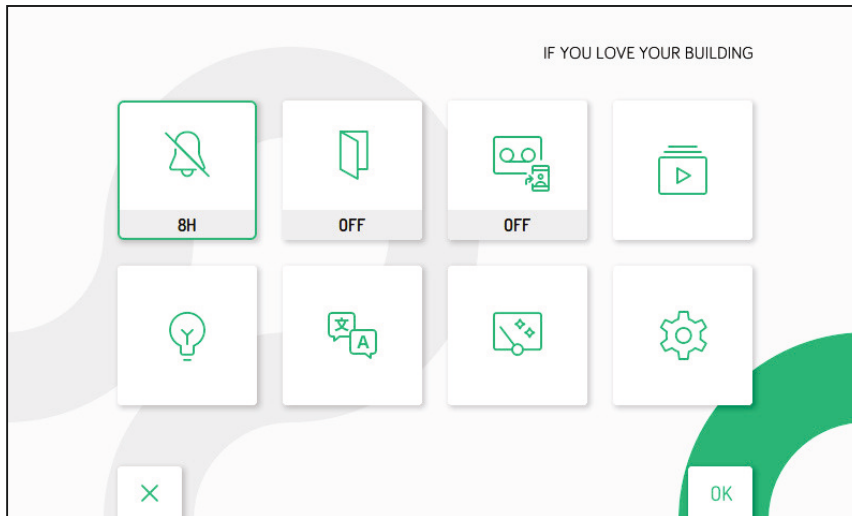

- Naciskając , ,  i  aby wybrać ikonę ustawień



- Po dokonaniu wyboru naciśnij klawisz  aby potwierdzić.

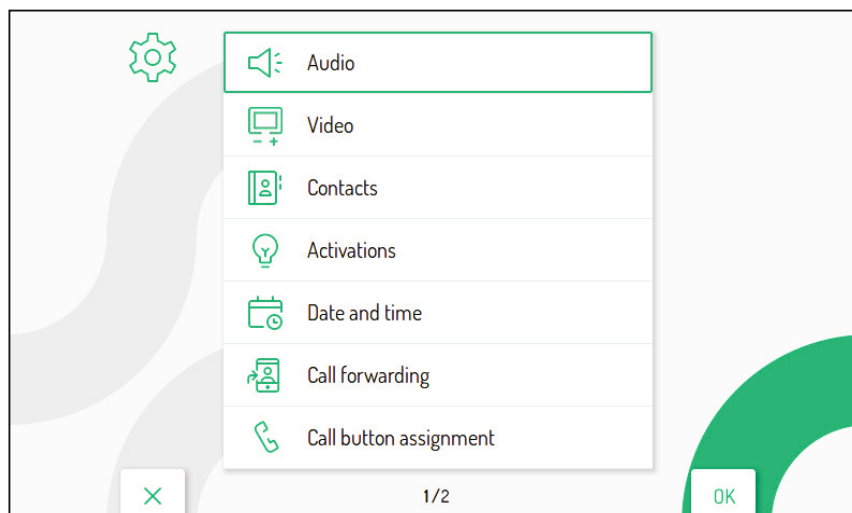

- Na wyświetlaczu pojawia się następujący ekran:





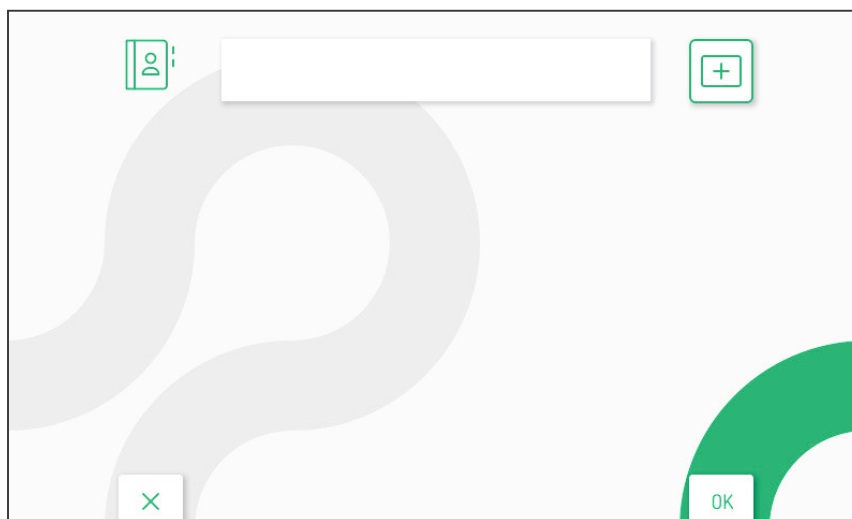

- Na wyświetlonym menu, naciskając  wybierz „**Contacts**”.

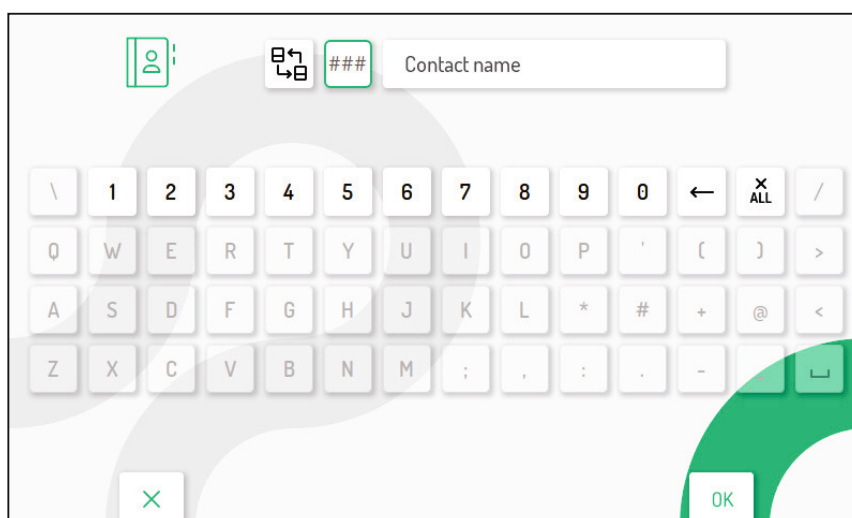

- Naciśnij  aby potwierdzić.





- Naciskając przycisk  wybierz ikonę  aby dodać nowy kontakt.
- Potwierdź wybór przyciskiem .



- 
- 1. **Typ kontaktu interkomowego:**  
Naciskając przycisk  wybierz ikonę , naciskając przycisk  wybierz typ kontaktu:





-  Kontakt zewnętrzny (External): połączenie z odbiornikiem w innym mieszkaniu, ale w obrębie tego samego pionu (klatki).
-  Kontakt wewnętrzny (Internal): połączenie z odbiornikiem w tym samym mieszkaniu.

## 2. Kod identyfikacyjny wideomonitora / unifonu (jego adres fizyczny):

Naciskając przycisk  wybierz ikonę , potwierdź naciskając  aby wprowadzić numer ID odbiornika który ma być przypisany do tego kontaktu:





- W przypadku kontaktów zewnętrznych kody w zakresie od 000 do 126.
- Kontakty wewnętrzne w zakresie od 0 do 3.

 W menu konfiguracji, w obszarze „**System information**” można wyświetlić kod identyfikacyjny wideomonitora (więcej szczegółów w instrukcji obsługi VOG5W).

Naciskając , ,  i  wybierz na wirtualnej klawiaturze cyfry, które składają się na kod (adres) identyfikacyjny monitora lub unifonu, który chcesz dodać do kontaktów. Naciśnij  aby potwierdzić.

### 3. Nazwa kontaktu

Naciskając , ,  i  zaznacz pole tekstowe  i potwierdź przyciskiem , aby wprowadzić nazwę kontaktu.

Naciskając , ,  i  na wirtualnej klawiaturze wprowadź nazwę kontaktu. Naciśnij  aby potwierdzić.

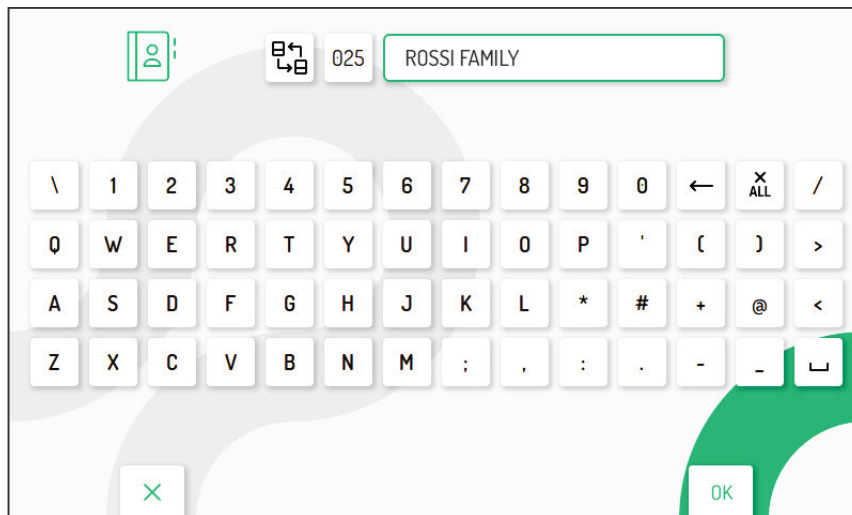

- Na koniec naciśnij klawisz , aby opuścić stronę wstawiania kontaktów, na wyświetlaczu pojawi się następujący ekran:

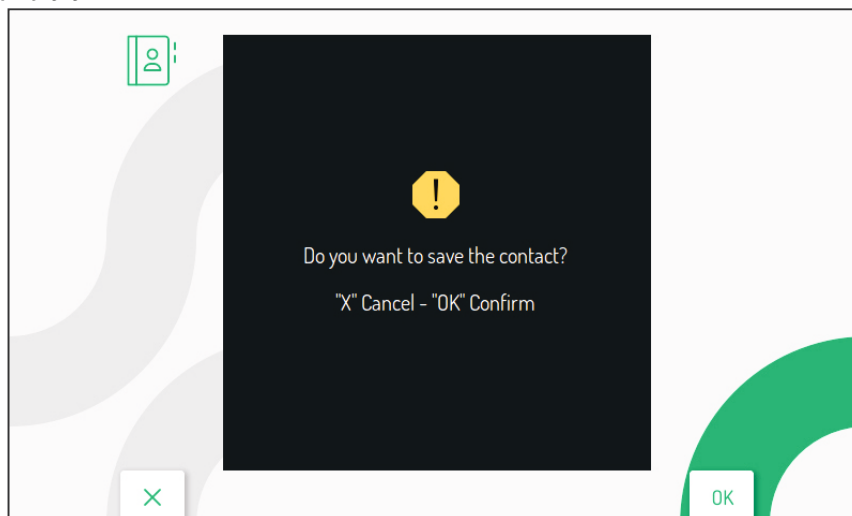

- Naciśnij przycisk  aby zapisać kontakt. Naciśnij klawisz , aby wrócić do strony kontaktów.

 Sposób powiązania interkomowego (potwierdzenie powiązania) z innymi wideomonitorami lub unifonami do systemu 2Voice jest opisany w instrukcjach obsługi tych odbiorników.