

urmet

| 2 |
voice

WIDEOMONITOR GŁOŚNOMÓWIĄCY Z WiFi

Ref./1760/15
(czarny)

Ref./1760/16
(biały)

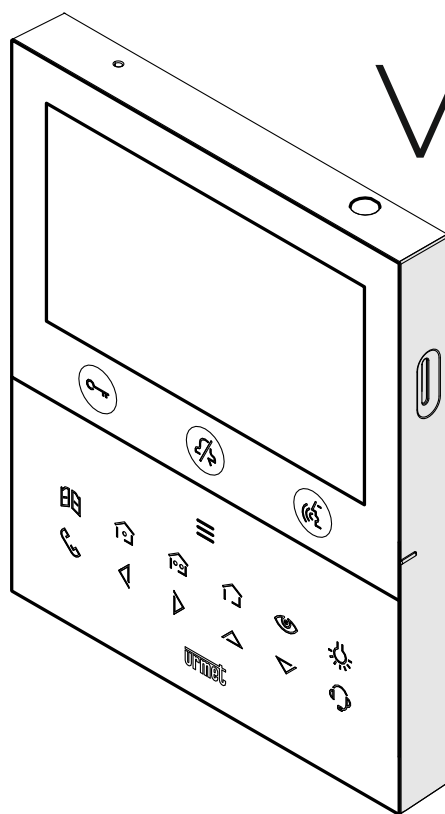

VOG 5W

INSTRUKCJA KONFIGURACJI PRZEKIEROWANIA
POŁĄCZENIA NA APLIKACJĘ MOBILNĄ Urmet CallMe



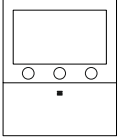

ODBIERANIE POŁĄCZENIA I OBSŁUGA DOMOFONU NA SMARTFONIE

Wideomonitor **VOG5W** (model 1760/15 i 1760/16) ma wbudowany moduł Wi-Fi który po skonfigurowaniu go z domową siecią bezprzewodową umożliwia przekierowanie połączenia i obsługę funkcji domofonu aplikacją Call Me na smartfonie lub tablecie z systemem Android lub iOS.

Aby odbierać połączenia i korzystać z funkcji domofonu (podgląd, rozmowa, otwieranie drzwi i bramy) na urządzeniu mobilnym należy zainstalować aplikację **Urmet CallMe** i dodać wideomonitor do listy urządzeń na swoim koncie. Aplikacja jest dostępna na urządzenia z systemem Android (do pobrania ze sklepu Google PLAY) i na urządzenia Apple z systemem iOS (do pobrania ze sklepu App Store).

Ważne: Wideomonitor z tyłu obudowy ma dwa pola z mikro-przełącznikami. Mikroprzełącznik NR.1 (zaznaczony strzałką) jest odpowiedzialny za tryb pracy modułu Wi-Fi. Aby skonfigurować monitor z siecią Wi-Fi przełącznik musi być ustawiony w pozycji **ON** (do góry).

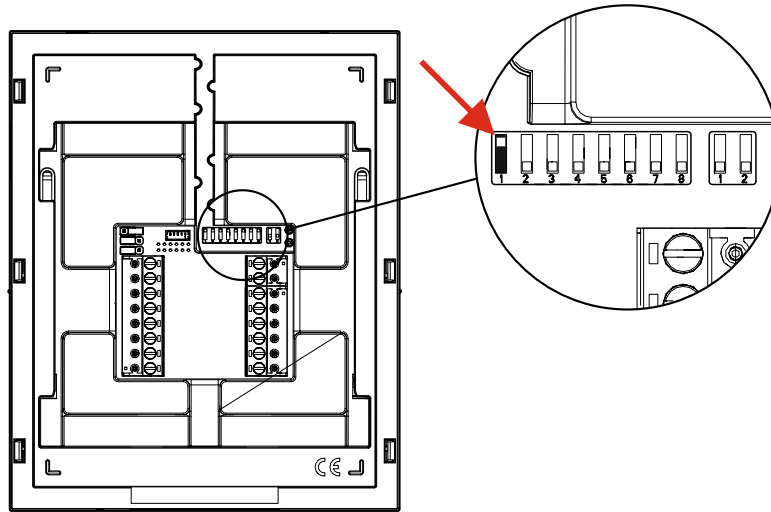

* przełącznik jest fabrycznie ustawiony w pozycję ON i zwykle jeśli instalator go nie przestawił można rozpocząć konfigurację z siecią Wi-Fi bez zdejmowania monitora z uchwytu. Jeśli postępujemy według opisu w dalszej części instrukcji i występują problemy lub błędy z konfiguracją należy zweryfikować ustawienie przełącznika NR.1 (innych przełączników nie przestawiamy !).

OPIS MIKRO-PRZEŁĄCZNIKÓW Z TYŁU MONITORA 1760/15-16

Sekcje mikro-przełączników (SW1/SW2):

- przełącznik nr.1 w sekcji SW1: tryb pracy wbudowanego modułu Wi-Fi*
- przełączniki 2-8 w sekcji SW1: ustawienie adresu fizycznego monitora (*nie należy zmieniać, ustawione przez instalatora*)
- przełączniki 1-2 w sekcji SW2: ustawienie adresu wewnętrznego monitora (*przy jednym odbiorniku w lokalu przełączniki muszą być w pozycji OFF (opuszczone)*).

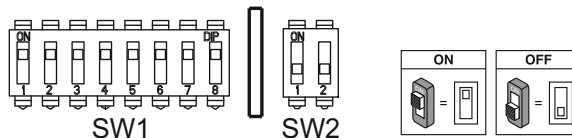



DODANIE MONITORA 1760/15-16 W APLIKACJI Urmet CallMe Uin

1. Pobierz i uruchom aplikację **Urmet CallMe** ze sklepu Google Play (Android) / App Store (iPhone).
2. Przewijaj ekrany „Welcome to CallMe” przesuwając palcem w lewo i naciśnij „Let’s get started”
3. Załóż lub zaloguj się jeśli posiadasz już zarejestrowane konto.

WAŻNE: Podczas konfigurowania zezwalaj aplikacji na dostęp do wszystkich wymaganych przez nią uprawnień w smartfonie, aby korzystać z przekierowania połączenia i wszystkich funkcji do zdalnej obsługi wideodomofonu.

4. Potwierdź zapoznanie się z informacjami i naciśnij „Continue”.

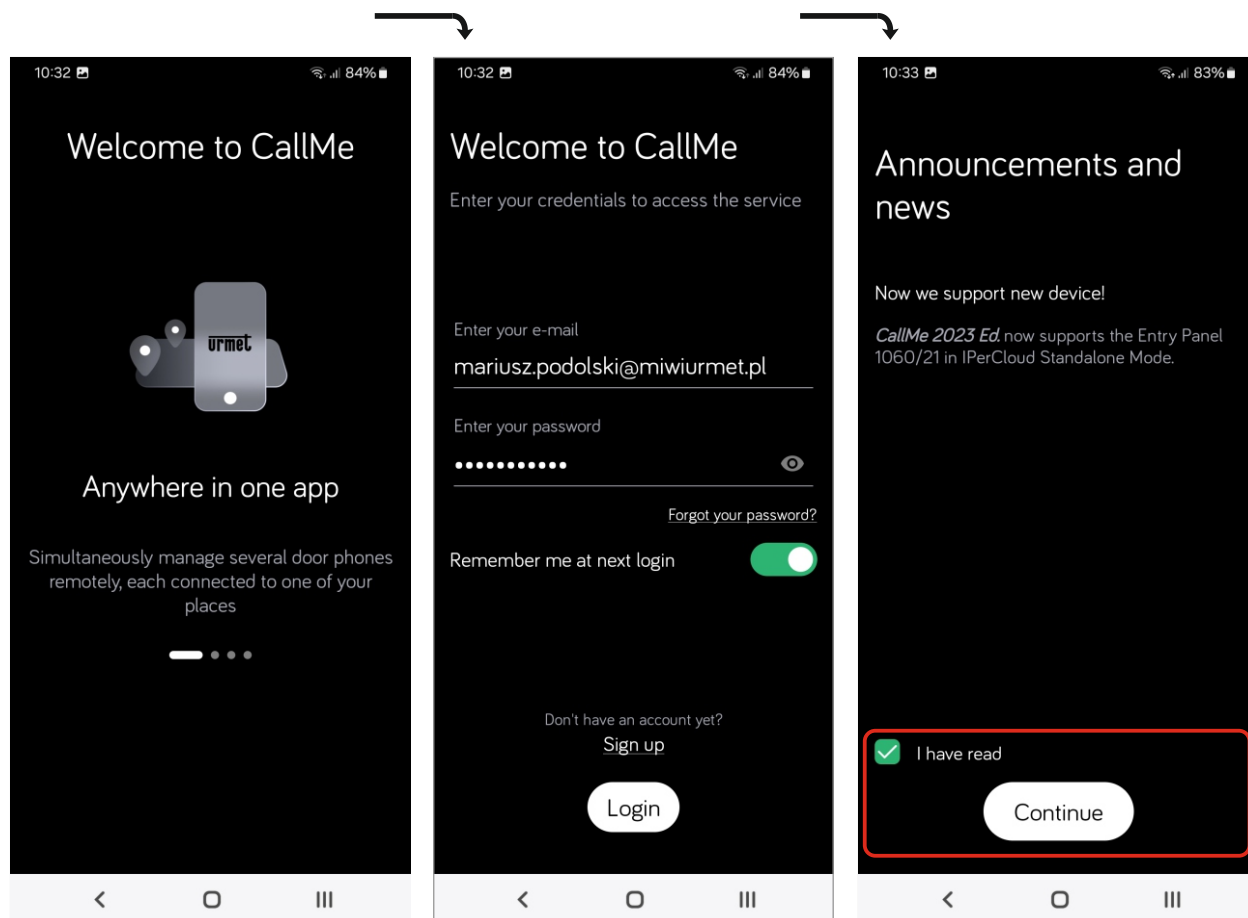





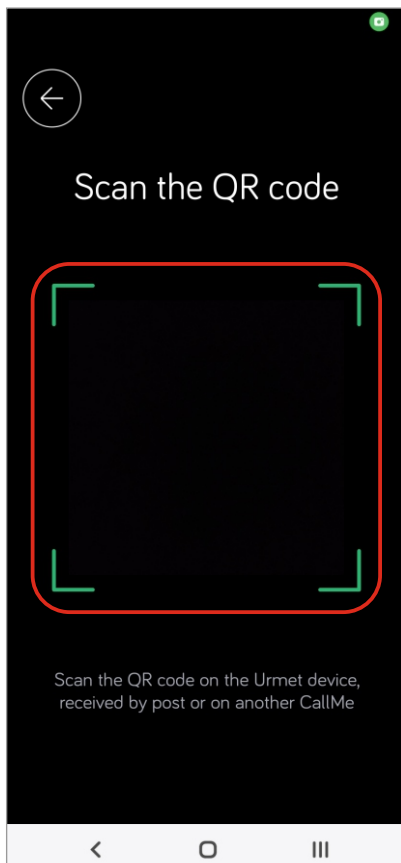
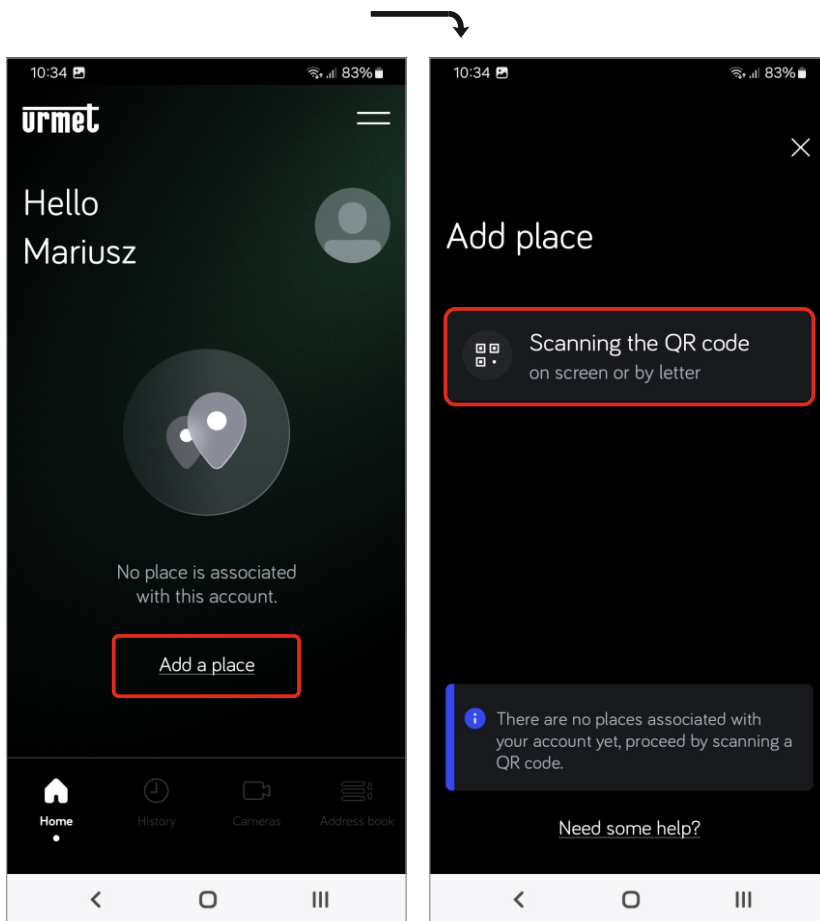

4. Na ekranie głównym wybierz „Add a place”, aby dodać wideomonitor do swojego konta.
5. Kolejnym krokiem jest zeskanowanie **kodu QR** wyświetlanego na wideomonitorze.

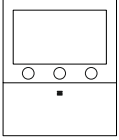

Aby wyświetlić **kod QR** na wideomonitorze musimy przejść do jego ustawień:



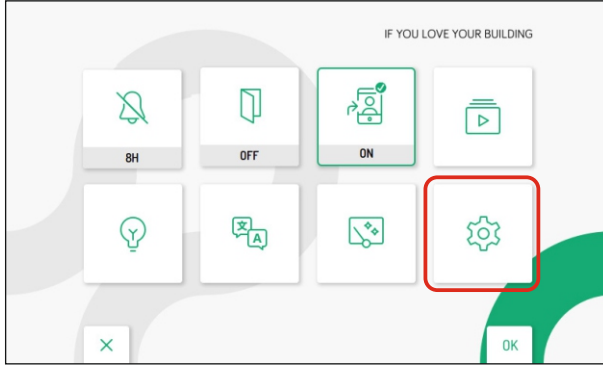

6. Na wideomonitorze naciśnij dwukrotnie przycisk  aby wywołać ekran główny, następnie strzałkami wybierz ikonkę  i potwierdź przyciskiem 

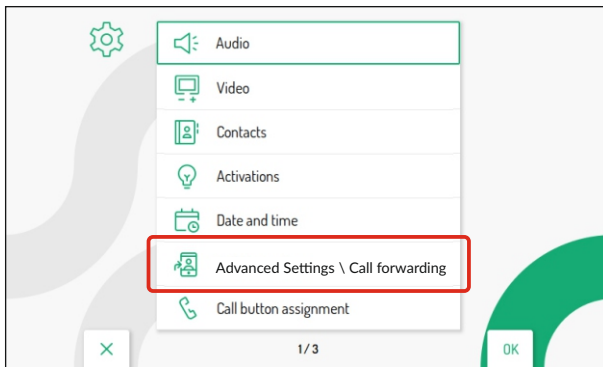

7. Z menu na ekranie wybierz „**Advanced Settings**” lub „**Call Forwarding**” (w zależności od wersji oprogramowania fabrycznego monitora) i potwierdź przyciskiem 



8. Z kolejnego menu na ekranie monitora wybierz  i potwierdź przyciskiem 

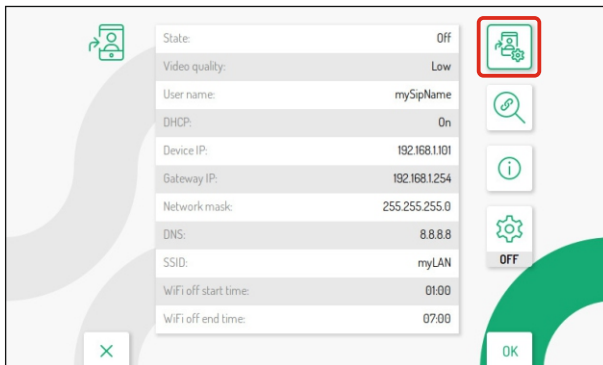

9. Po kilku sekundach pojawi się ekran z wyświetlonym kodem **QR**.

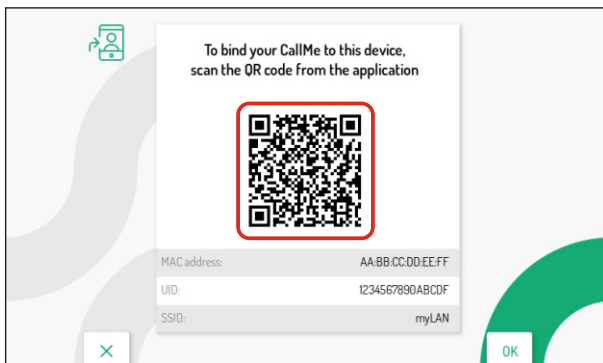

10. Nakieruj ramkę obiektywu na wyświetlony na monitorze kod QR, kod zeskanuje się automatycznie



11. Po zeskanowaniu kodu aplikacja wyświetli komunikat:



Naciśnij **OK** przyciskiem  na monitorze aby zakończyć wyświetlanie kodu QR. Przewiń wyświetlany komunikat przesuując palcem po ekranie, zostanie wyświetlony kolejny.

UWAGA !!! Zanim naciśniesz „Continue” poczekaj aż na wideomonitorze zmieni się status połączenia z siecią: State **OFF** na **ON**, zweryfikuj również czy wyłączony jest tryb instalatora (maintenance): **OFF**

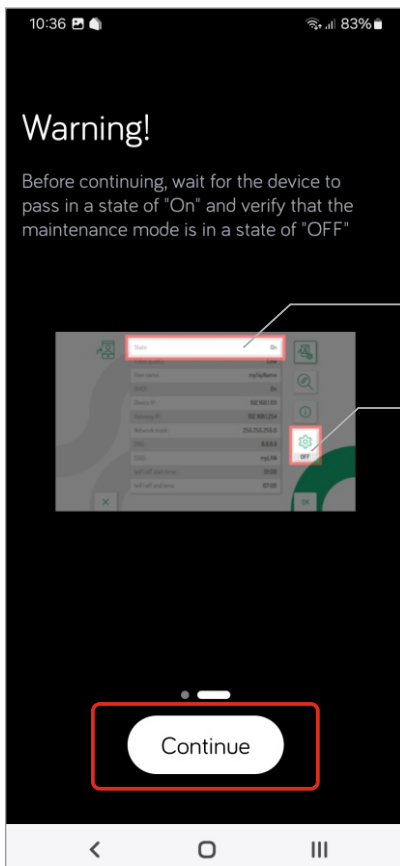

State: OFF / ON
(status połączenia z siecią wi-fi)

Maintenance Mode
(tryb instalatora wł./wył.)

Po zweryfikowaniu naciśnij „Continue”.



12. Na chwilę pojawi się poniższy ekran, po czym kolejny potwierdzający prawidłowe dodanie wideomonitora :

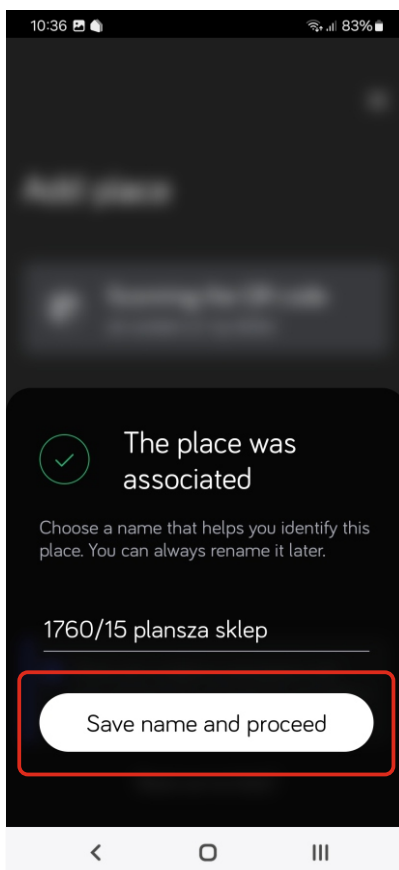
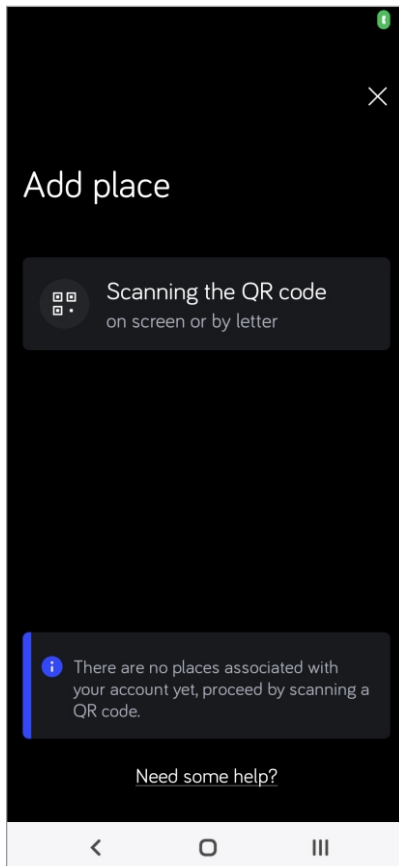

Możesz wprowadzić/zmienić nazwę lub zrobić to później w opcjach. Naciśnij „**Save name and proceed**” aby zapisać konfigurację.



13. Monitor został dodany do listy Twoich urządzeń w aplikacji **Urmet CallMe Uin**.

Na ekranie głównym aplikacji jest dostępna ikona funkcji specjalnej (np. aktywacja oświetlenia)

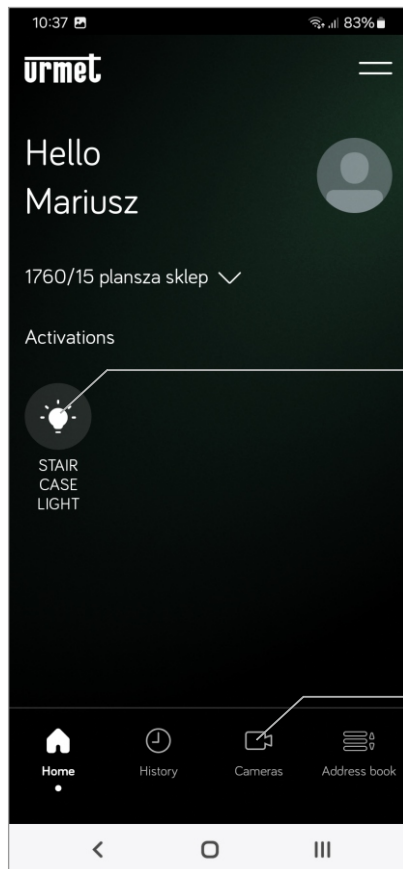

Funkcja specjalna On/Off
(obsługa włącz/wyłącz podłączonego do monitora urządzenia np. światło)

Podgląd wideo z kamer paneli wywołania

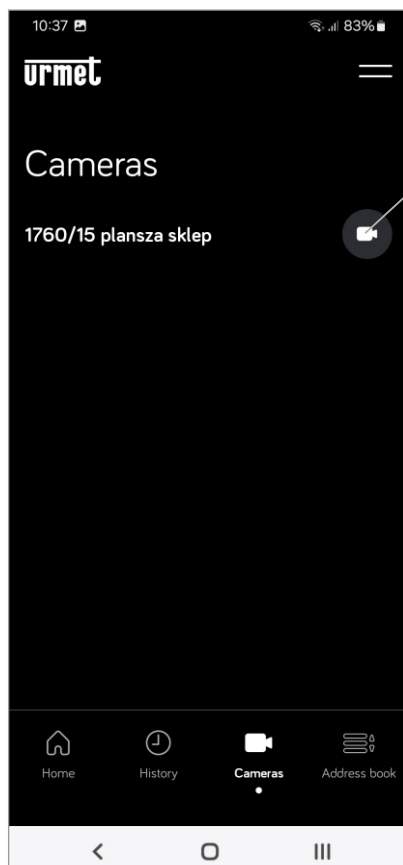

Wywołanie podglądu wideo



14. Na ekranie podglądu masz dostęp do głównych funkcji:

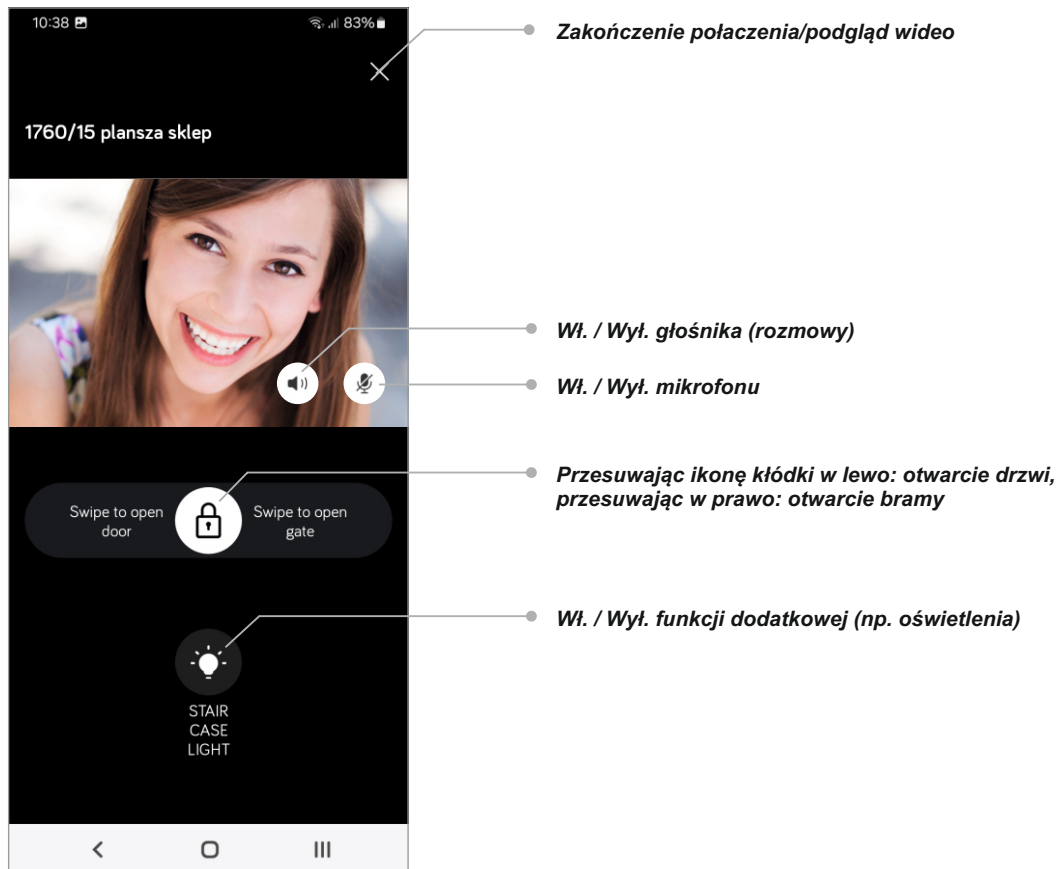

15. Po nadejściu połączenia z panelu zewnętrznego możemy:

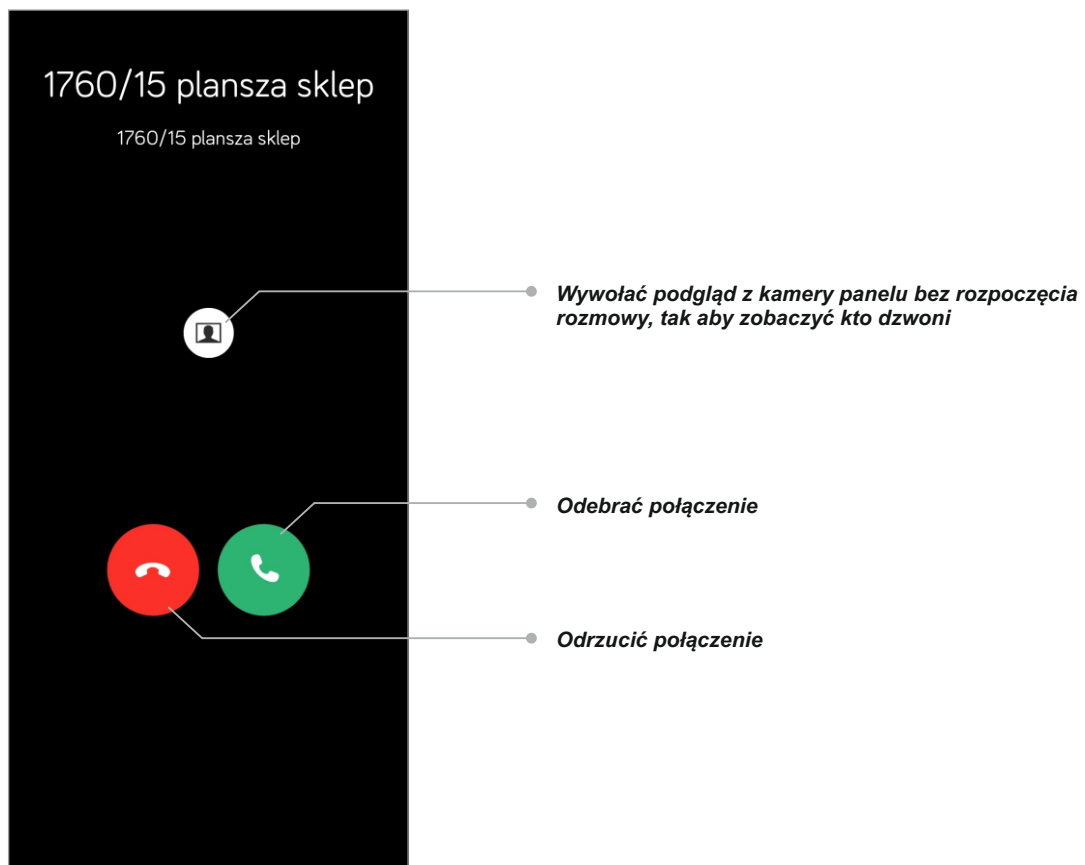



29. Ekran aplikacji po odebraniu połączenia:



30. Ekran główny aplikacji (powiadomienia):

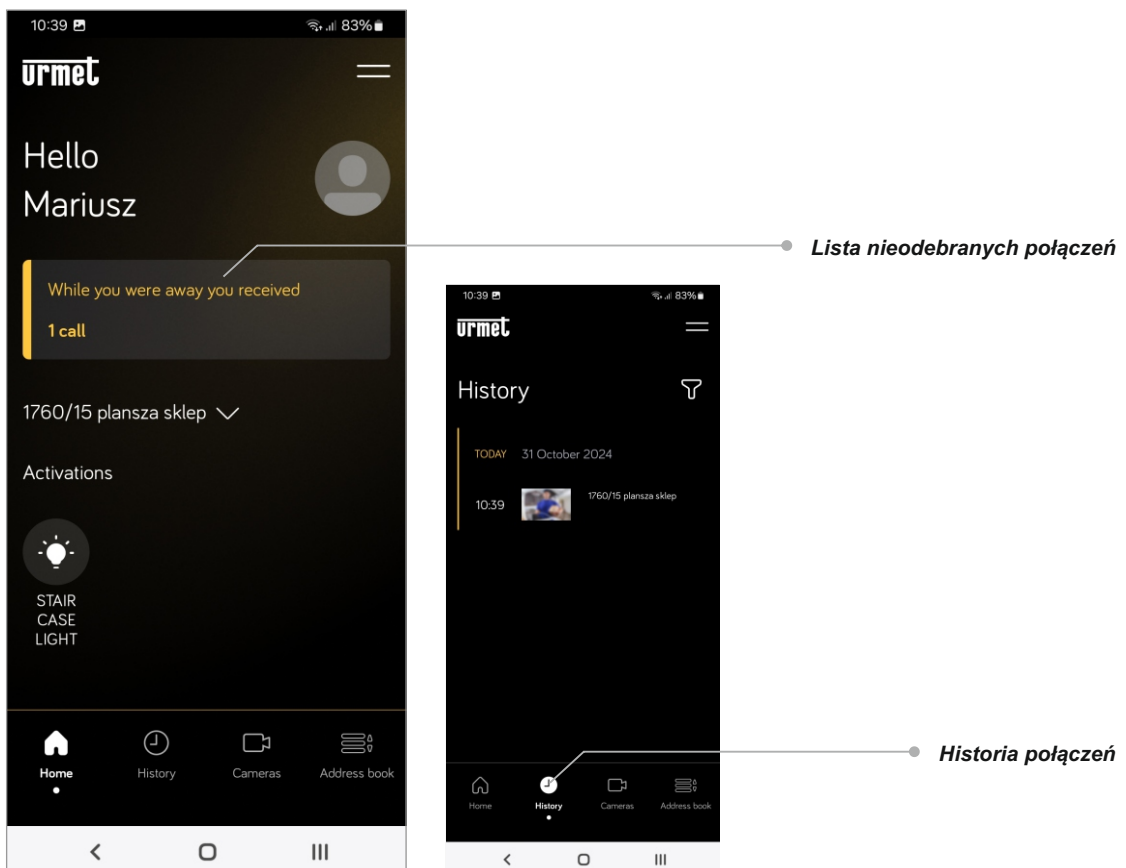

Dział Wideo/Domofonów
tel. 42 616 10 91
domofony@miwiurmet.pl

MIWI-URMET Sp. z o.o.
91-341 Łódź, Pojezierska 90A
tel. 42 616 21 00
www.miwiurmet.pl

Strona techniczna dla instalatorów:
[**ww.urmet.com.pl**](http://ww.urmet.com.pl)